



 **eltreco**

**ИНСТРУКЦИЯ ПО ЭКСПЛУАТАЦИИ
ЭЛЕКТРОСКУТЕРОВ ZING**

Содержание

1. Обращение
2. Правила эксплуатации
3. Комплектация
4. Предупреждения
5. Устройство электроскутера
6. Информация о транспортном средстве
7. Проверка и техническое обслуживание
8. Рекомендации по эксплуатации
9. Поездка на электроскутере
10. Зарядка аккумуляторной батареи
11. Замена предохранителя
12. Замена лампы
13. Общие правила техники безопасности и ограничения
14. Обслуживание электроскутера
15. ELTRECO рекомендует
16. Возможные неисправности
17. Характеристики
18. Гарантийный талон
19. Электрическая схема
20. Для заметок

Обращение

Уважаемый покупатель!

Поздравляем Вас с приобретением электроскутера нового поколения от компании ELTRECO. Прежде, чем приступить к эксплуатации, внимательно изучите данное руководство. Обращаем Ваше внимание, что электроскутер является средством повышенной опасности. Для обеспечения Вашей безопасности, мы рекомендуем использовать существующие специализированные средства защиты: шлем, наколенники, налокотники.

Ниже приведены изображения электроскутеров серии ZING.

Комплектация изображенного на картинке электроскутера может отличаться от поставляемой комплектации.

Zing Apple



Zing General



Zing Prime



Zing Quick



Zing Vinni



Zing Wide



Вы всегда можете получить дополнительную информацию и помощь у Вашего продавца или на сайте компании: www.eltreco.ru.





Правила эксплуатации



Внимание: Перед эксплуатацией внимательно ознакомьтесь с руководством по эксплуатации и соблюдайте приведенные в нем технические требования, правила эксплуатации, технического обслуживания и сервиса, что обеспечит нормальную работу и длительный срок службы.

1. Перед началом использования, пожалуйста, проверьте все детали электроскутера на целостность и исправность. Проверьте, затянуты ли все подвижные элементы электроскутера.
2. Необходимо ехать в правом ряду и строго придерживаться местных правил дорожного движения, не используйте коляску для груза.
3. С большой осторожностью пользуйтесь тормозами. Всегда сначала тормозите задним тормозом, а затем передним. Торможение передним тормозом на скользкой поверхности приводит к падению!
4. Запрещается помещать электроскутер или его детали в воду.
5. Запрещается оставлять аккумулятор на солнце или вблизи горячих предметов с температурой более 60 °С .
6. При зарядке аккумулятора обязательно используйте зарядное устройство, поставляемое вместе с электроскутером.
7. Необходимо заряжать аккумулятор не реже 1 раза в 3 месяца, в независимости от его использования.
8. Время зарядки аккумулятора 4-5 часов.
9. Пожалуйста, не разбирайте самостоятельно аккумуляторы, моторы, системы управления и другие сложные детали электроскутера – при необходимости, обращайтесь в квалифицированные сервисные центры.
10. В целях безопасности не разрешайте пользоваться электроскутером лицам, не умеющим управлять моделями с электрическим мотором.
11. Аккумулятор данной модели абсолютно безопасен для окружающей среды во время эксплуатации, однако, пожалуйста, в целях безопасности не выбрасывайте использованные аккумуляторы в мусорный бак, им необходима утилизация. По вопросам утилизации обращайтесь в офис ELTRECO по телефонам: +7 (495) 374-87-89, 8 (800) 775-17-46

Комплектация

Электроскутер **ELTRECO ZING**

Электроскутер выпускается в шести моделях:

- ELTRECO ZING VINNI
- ELTRECO ZING QUICK
- ELTRECO ZING WIDE
- ELTRECO ZING APPLE
- ELTRECO ZING GENERAL
- ELTRECO ZING PRIME

В комплектацию моделей входит:

- Аккумуляторная батарея 60В свинцовая
- Зарядное устройство
- Двигатель 800/1000 Вт
- Барабанные тормоза
- Светодиодные фары, поворотные и задние огни
- Зеркала
- Инструкция в печатном виде
-



Внимание: Комплектация модели может быть изменена по усмотрению производителя.



Инструкция в
печатном виде

Предупреждения

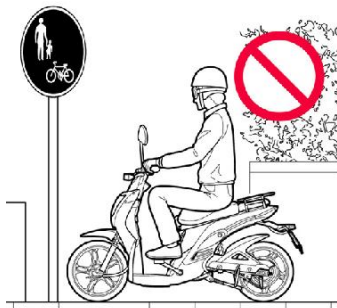

Нельзя двигаться по пешеходным, велосипедным дорожкам и тротуарам.



Не рекомендуется движение без шлема.



Обязательно включайте ближний свет.



Перевозка пассажиров на электроскутере запрещена.



Не рекомендуется самостоятельно ремонтировать электроскутер.

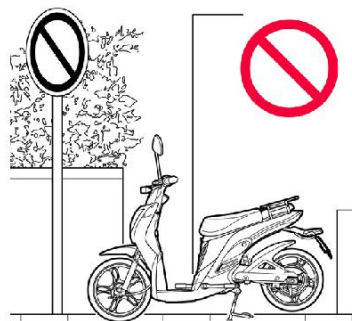

Нельзя ставить на стоянку электроскутер в запрещенных для этого местах.

Устройство электроскутера

Вид транспортного средства спереди

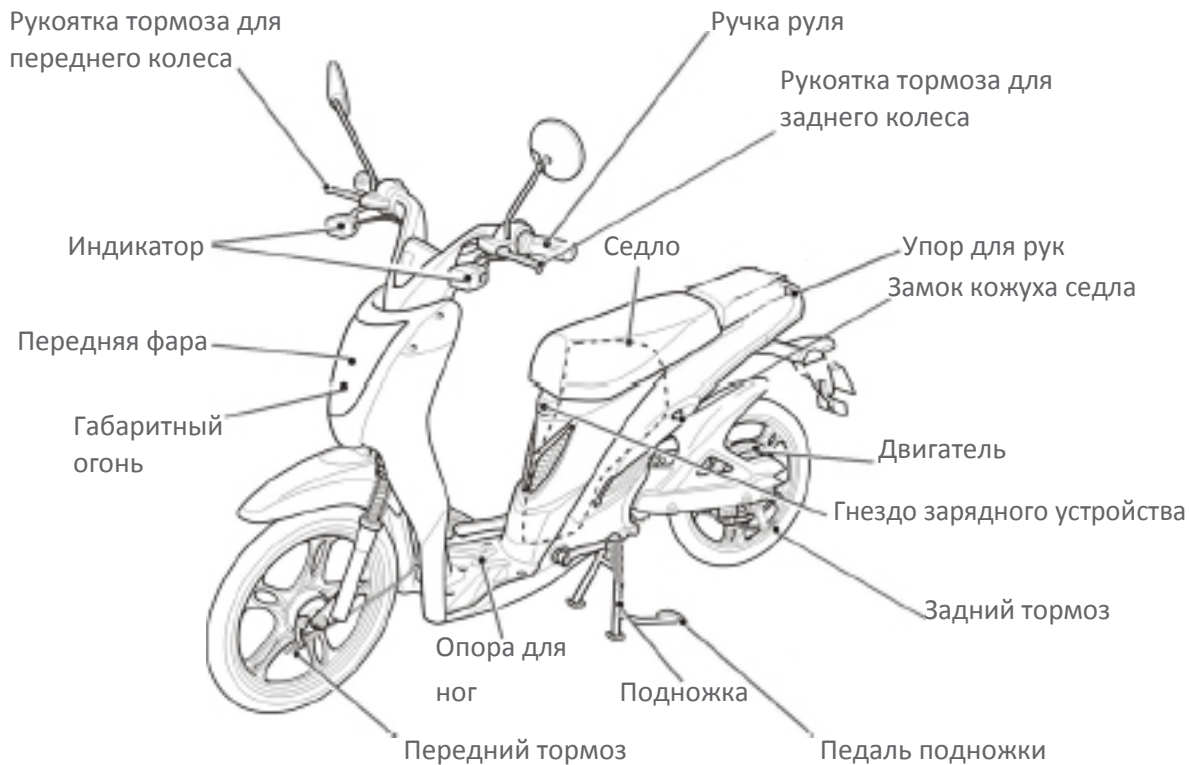

Вид транспортного средства сзади

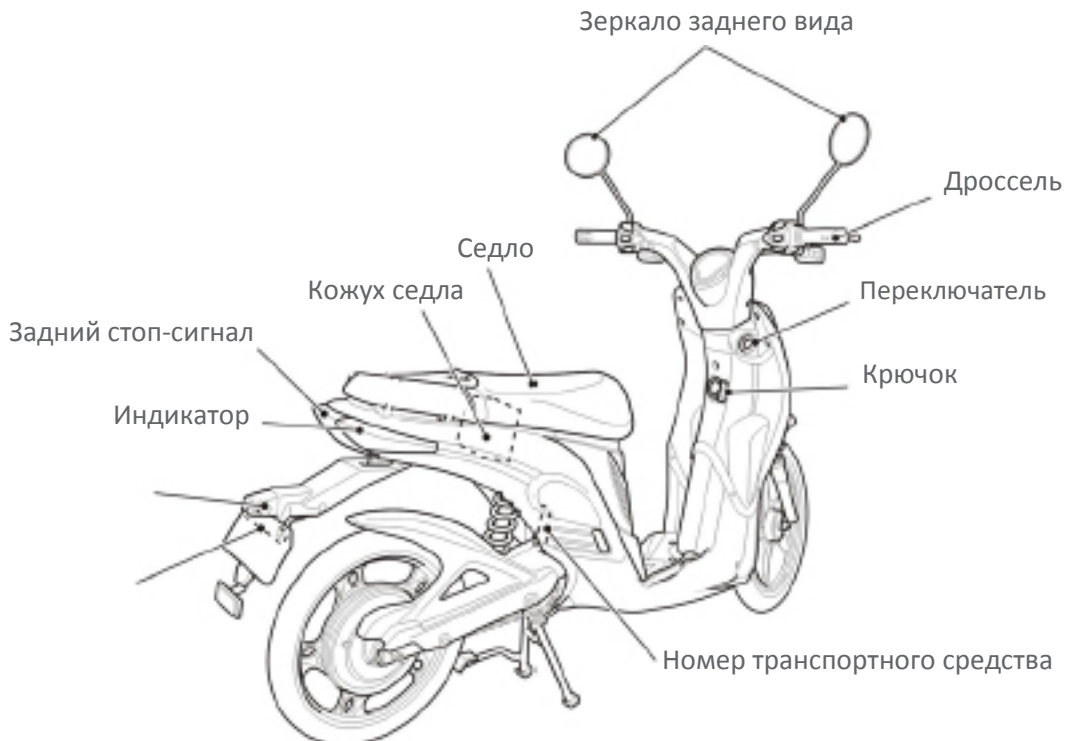

Панель приборов и переключатели

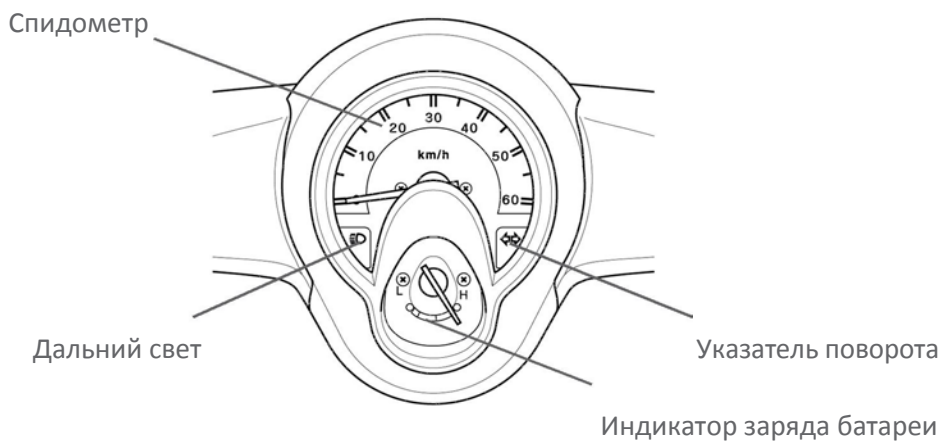

Руль

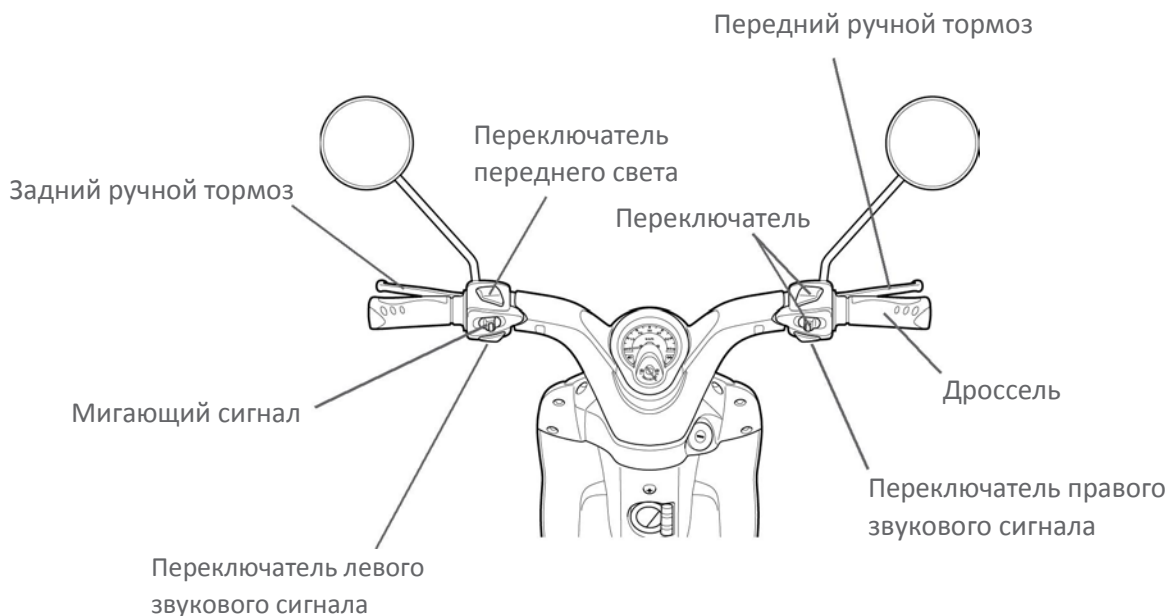

Использование ключа

Ключ используется для включения электроскутера и запи­ра­ния отсека под седлом, необходимо соблюдать меры предосторожности, чтобы не потерять ключ.

Ваше транспортное средство оснащено двумя ключами, один из них служит запасным ключом при потере или повреждении первого ключа.



Примечание: При использовании металлической цепочки для

ключа необходимо соблюдать осторожность. Не рекомендуется использовать более двух цепочек, чтобы не поцарапать поверхность скутера. Предпочтительно использовать подвеску из ткани.

Информация о транспортном средстве

Номер рамы

Номер рамы - это специальный номер транспортного средства. Он используется при страховании, ремонте, профилактическом осмотре. Номер рамы расположен в месте, показанном стрелкой.

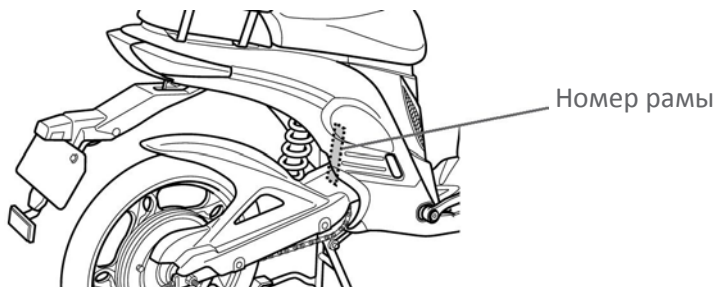

Проверка и техническое обслуживание

Не забывайте выполнять технический осмотр транспортного средства перед по-ездкой и регулярное техническое обслуживание каждые 12 месяцев.



При необходимости оказания помощи в обслуживании электроскутера, воспользуйтесь услугами специализированных мастерских.

Рекомендации по эксплуатации

Загрузка багажа

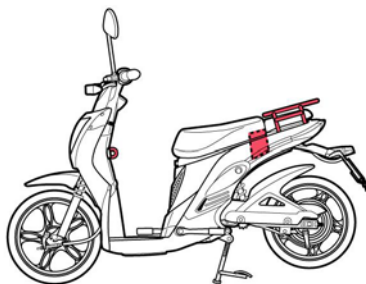

Не следует нагружать грузовой крюк, подседельный багажник выше их максимальной грузоподъемности.

Поза во время вождения



Внимание: При движении на электроскутере, ноги рекомендуется держать на полу электроскутера.

Для безопасности вождения, пожалуйста, примите правильную позу за рулем. Возьмитесь за ручки двумя руками и ставьте ноги на пол во время движения.

ноги в позиции подальше от земли. Касание ногами земли во время движения опасно.



Дневная работа фар



Не забывайте пользоваться ближним светом фары при движении даже днем.

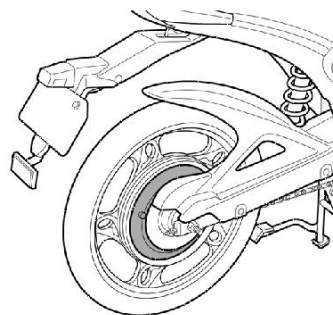

1. Не поворачивайте резко на проезжей части, предварительно не убедившись в безопасности производимого маневра.
2. Не используйте электроскутер при движении по глубоким водным преградам.

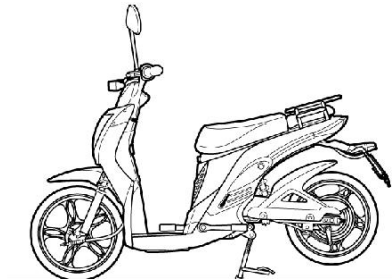
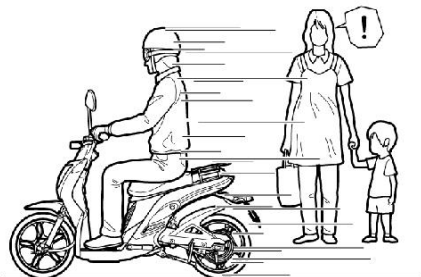

1. При необходимости пешей буксировки электроскутера, используйте руль и ручку упора (См. стр.13).
2. При движении не превышайте скорость там, где это может быть опасно для Вас и окружающих (См. стр.13).
3. При длительной стоянке обязательно ставьте электроскутер на центральную подставку (См. стр.13).

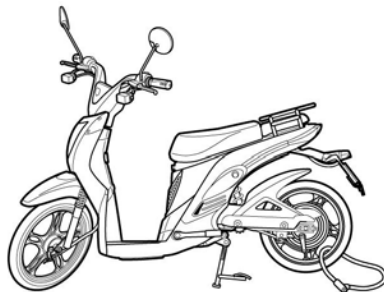

Примите все необходимые меры безопасности при оставлении электроскутера на улице.



Внимание: При включении питания, не поворачивайте дроссель. Это может привести к авариям при резком ускорении.

Органы управления руля

На левой стороне руля имеется клавиша поворота. При смещении клавиши влево, включаются левые передний и задний фонарь поворота, при смещении клавиши вправо, включаются правые передний и задний фонарь поворота. При нажатии на клавишу происходит отключение сигнала поворота. Под клавишей поворота имеется кнопка включения звукового сигнала.

На правой стороне руля имеется клавиша включения габаритного света и ближнего света. Сверху имеется переключатель света ближний/дальний. Снизу расположена кнопка кратковременного включения дальнего света.

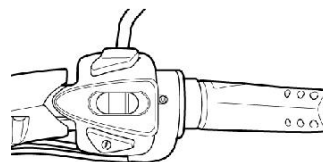
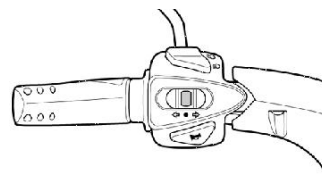

Установка зеркал

При самостоятельной установке зеркал на электроскутер, выверните болты, крепящие фонари поворота, вместо них вставьте в отверстия кронштейны зеркал и заверните гайки.

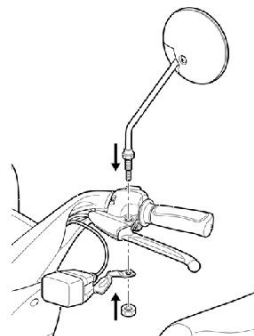
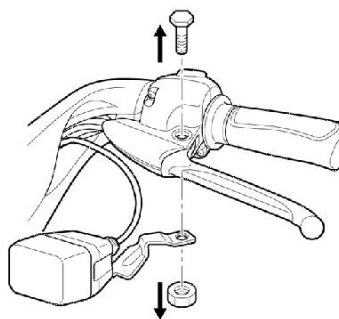

Подседельная багажная емкость



1. Для отпирания подседельной багажной емкости, вставьте ключ в замочную скважину, поверните ключ вправо до упора и поднимите седло за заднюю часть.
2. Для того, чтобы закрыть подседельную багажную емкость, опустите седло и слегка нажмите на его поверхность, замок защелкнется автоматически.

Установка на центральную подставку

1. Остановите тормозами электроскутер.
2. Выключите зажигание. Слезьте с электроскутера.
3. Возьмите левой рукой скутер за левую рукоятку руля, а правой за ручку упора , правой ногой нащупайте рычаг центральной подставки.
4. Одновременно нажмите рычаг центральной подставки вниз, а электроскутер правой рукой потяните вверх до установки на центральную подставку.
5. Установка электроскутера должна производиться на горизонтальной, жесткой поверхности.



Установка электроскутера на центральную подставку

Ручка упора

Используется для установки электроскутера на подставку и помощи при пешей транспортировке.

.

Багажный крюк

Подняв верхнюю часть крюка и сместив нижнюю часть в сторону, повесьте груз весом не более 3 кг и зафиксируйте верхнюю и нижнюю часть крюка.

Закрепленный на крюке груз не должен мешать управлению.

Индикатор заряда батареи

На индикаторе имеется три поля. Стрелка отображает состояние заряда аккумуляторной батареи.

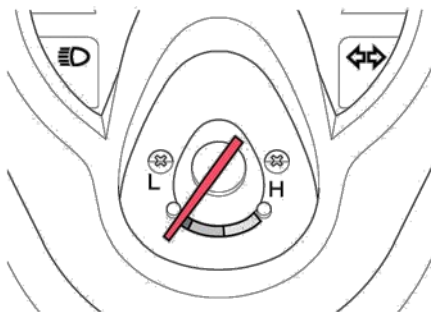

Обозначения:

LOW – низкая зарядка.

CARGE – средняя зарядка.

HIGH – высокая зарядка.

Поездка на электроскутере

1. Для того, чтобы совершить поездку, необходимо вставить ключ зажигания в замок зажигания и повернуть его из положения OFF в положение ON.
2. Убедитесь в полной зарядке аккумуляторов.

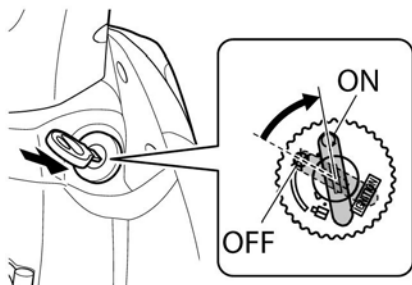

Включение электроскутера

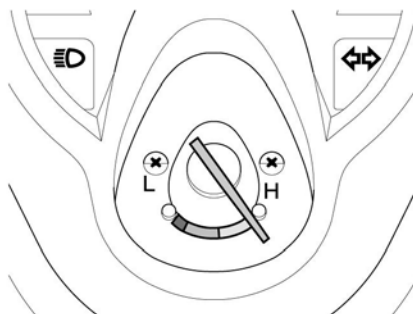

Проверка заряда аккумулятора

3. Правильно экипируйтесь, оденьте мотошлем.
4. Выведите электроскутер на проезжую часть, толкая за руль и ручку упора.
5. Поставьте правую ногу на пол скутера.

6. Левой ногой придерживайте скутер в вертикальном положении.

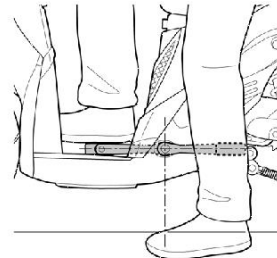
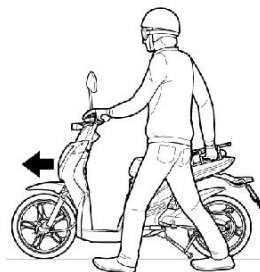

8. Включите нужный сигнал поворота.

9. Осмотритесь, не создаете ли Вы помех движущемуся транспорту и пешеходам.

10. Обхватите правой кистью за ручку газа.

11. Медленно поверните ручку газа на себя, электроскутер тронется.

Работа ручки газа

При вращении ручки газа к себе вы увеличиваете скорость.

При вращении ручки газа от себя вы уменьшаете скорость.

Скорость

При движении не превышайте максимально допустимую скорость. Торможение.

1. Максимальная скорость 45 км/ч.
2. При необходимости затормозить, сначала сбросьте газ (ручка от себя).
3. Затем нажмите на рычаги заднего тормоза (рычаг слева), а затем переднего тормоза (рычаг справа).

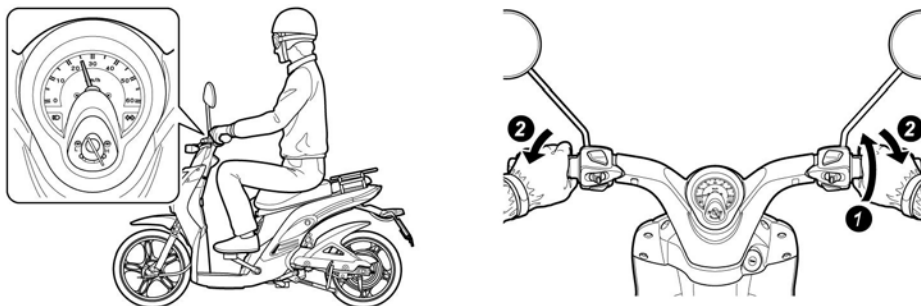

Перестроение. Остановка

1. Для того, чтобы остановиться, включите сигнал правого поворота.
2. Посмотрите в зеркала заднего вида, убедитесь в безопасности совершения маневра перестроения.
3. Следя за обстановкой и постоянно поворачивая голову влево-назад и вправо-назад перестраиваетесь на край проезжей части (обочину).
4. Не выключая знака поворота, остановитесь.
5. Слезьте с электроскутера, выключите зажигание.
6. Поставьте электроскутер на центральную подставку.

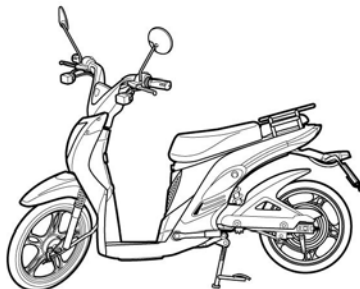

Регулировка тормозных рычагов

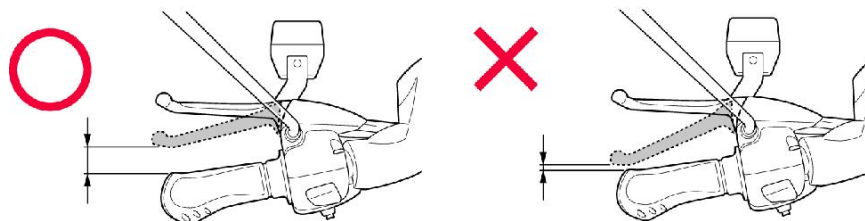

Для безопасного и интенсивного торможения электроскутера необходимо поддерживать зазор между ручкой руля и полностью нажатым рычагом тормоза в пределах 25-45 мм. При уменьшении величины зазора менее 25 мм интенсивность торможения резко понижается, что может вызвать аварийную ситуацию.

Давление в шинах

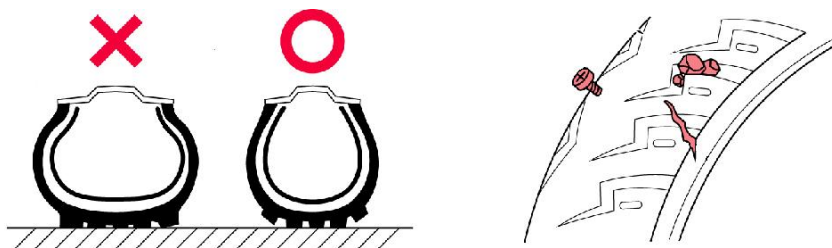

Оптимальное давление в шинах электроскутера 2.50 кг/см² (250 kPa) – переднего колеса и 2.7 кг/см² (270 kPa) – заднего колеса. Размерность всех покрышек электроскутера одинаковая – 2.125-18 (размеры в дюймах).

Не рекомендуется устанавливать на электроскутер шины других размеров. При повреждении покрышек и камер необходимо извлечь посторонние предметы, вызвавшие порез или прокол, отремонтировать (заклеить) покрышку или камеру, или заменить на исправные, после чего установить на диски колес.

Перед каждым выездом

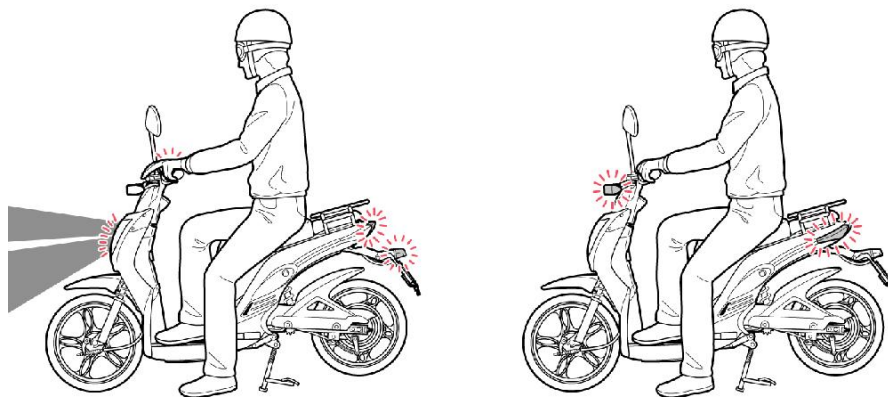

Проверьте работу ближнего/дальнего света фары, левых и правых фонарей поворота, работу повторителей поворота на приборной доске, а также работу заднего габаритного фонаря и работу стоп-сигнала.

Регулировка тормозов

Для регулировки тормозов используйте указанные на рисунках гайки, расположенные на ступицах обоих колес.

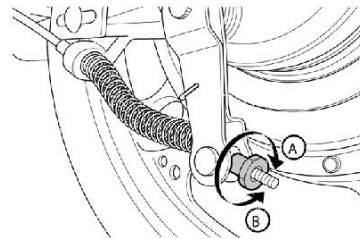
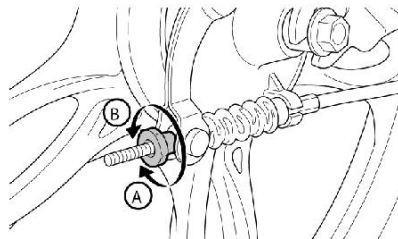
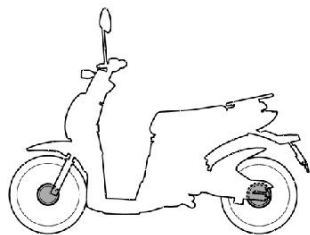

При повороте по часовой стрелке (А) свободный ход рычага переднего и заднего тормозов уменьшаются, а при повороте против часовой стрелки (В) свободный ход рычагов увеличивается. Помните, что по мере износа тормозных колодок требуется периодическая регулировка тормозных механизмов. Величины хода тормозных рычагов приведены в пункте «Регулировка тормозных рычагов» на стр. 22.

Дополнительные сведения

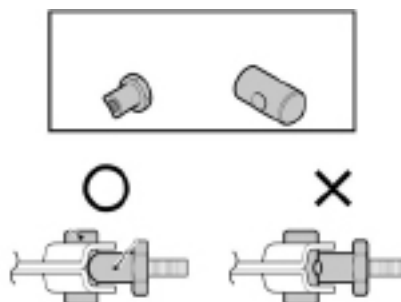

При регулировке величины свободного хода тормозных рычагов важно, чтобы регулировочная гайка с полукруглым торцом прилегала всей поверхностью к бо-бышке троса переднего и заднего тормозов.

Зарядка аккумуляторной батареи

Не допускайте полного разряда аккумуляторных батарей. Заранее рассчитывайте длину маршрута, соизмеряйте ее с показаниями индикатора заряда батареи.



Внимание: Для зарядки аккумуляторной батареи используйте только зарядное устройство, поставляемое в комплекте с электроскутером, использование прочих зарядных устройств приведет к выходу батареи из строя.

Строго соблюдайте последовательность подключения элементов цепи при зарядке аккумуляторных батарей.

1. Вставьте штепсель низковольтного провода зарядного устройства в разъем под седлом электроскутера.
2. Вставьте штепсель высоковольтного провода, идущего от сети в разъем на зарядном устройстве.
3. Вставьте вилку высоковольтного провода, идущего от зарядного устройства в розетку сети. Включите зарядное устройство.

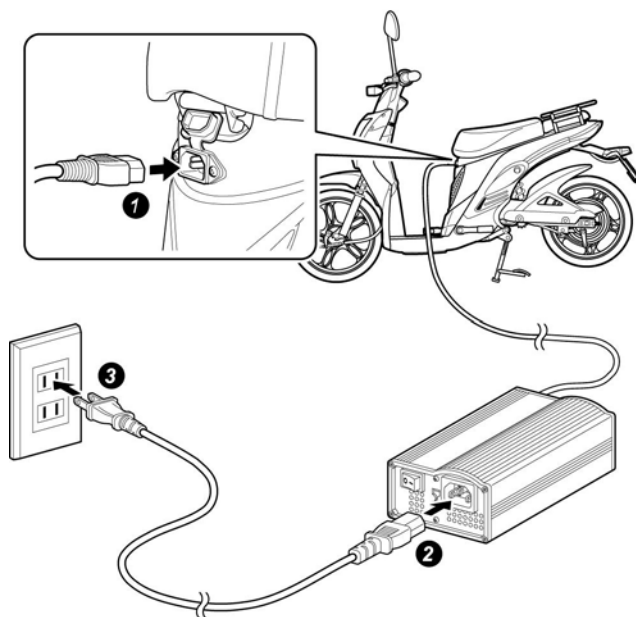

Отключение производится в обратном порядке. Нарушение порядка подключения может вызвать порчу всех электрических элементов как зарядного устройства, так и электроскутера.



Внимание: Пользуйтесь только однофазным напряжением 220В.

Несоответствие напряжения в сети своим параметрам (220 В) ведет к увеличению времени зарядки.

Используемый на электроскутере аккумулятор имеет интервал рабочих температур от 0 до +45 градусов Цельсия. Оптимальная температура использования аккумулятора 20 градусов Цельсия.

Общие правила техники безопасности и ограничения

ВНИМАНИЕ!

В городе или стране, где предполагается эксплуатация электроскутера, могут быть установлены правила эксплуатации таких транспортных средств, как электроскутеры.

В некоторых случаях могут быть необходимы водительские права или установлен минимальный возраст для вождения электроскутеров. Может потребоваться регистрация или лицензия, а также дополнительное оборудование, например, шлем. Необходимо ознакомиться с местными требованиями по эксплуатации электроскутеров.



Внимание: Соблюдение правил дорожного движения обязательно!

В случае, если разрешено движение электроскутеров по проезжей части, необходимо знать соответствующие правила дорожного движения, такие как требование уступать дорогу другим транспортным средствам и пешеходам, подача сигналов, движение как можно ближе к правому краю проезжей части, соблюдение сигналов светофора и т.д. Документы, устанавливающие данные правила, могут предоставляться местными властями.

Дополнение к правилам дорожного движения:

1. В целях безопасности необходимо снижать скорость в дождливую или снежную погоду и тормозить заранее.
2. Ездить осторожно, в силу своих возможностей, навыков, а также обстановки на дороге. При торможении электроскутера использовать сначала задний, затем передний тормоз. Остерегаться тормозить передним тормозом на скользкой поверхности, а также траве, песке, гравийном покрытии и на склонах. При окончании торможения двумя тормозами, первым отпускается передний и лишь затем задний тормоз. Смотреть в направлении дальнейшего движения, и быть готовым избежать:
 3. a. транспортных средств, снижающих скорость или поворачивающих перед вами, выезжающими на дорогу или вашу полосу перед вами, или приближающихся сзади.
 - b. открывающихся дверей припаркованных впереди автомобилей.
 - c. пешеходов, выходящих на проезжую часть перед вами.
 - d. детей или собак, играющих рядом с проезжей частью.
 - e. ям, канализационных люков, железнодорожных путей, расширений проезжей части в местах слияния дорог, ремонтных работ на проезжей части и тротуарах, мусора и других препятствий, которые могут привести к пересечению курса с другими транспортными средствами, зацеплению колеса или потере управления иным образом и спровоцировать ДТП.
 - f. других опасных или отвлекающих внимание ситуаций, возникающих при вождении электроскутера.

4. Двигаться по правой стороне дороги, в направлении движения транспорта, максимально близко к правому краю проезжей части.
5. Останавливаться в соответствии с сигналами светофора и дорожными знаками, снижать скорость и смотреть налево и направо перед перекрестками. Помните, что водитель электроскутера при любом столкновении с автомобилем пострадает сильнее, поэтому будьте готовы уступить дорогу, даже имея преимущество.
6. При повороте и остановке используйте соответствующие сигналы, указанные в местных правилах дорожного движения.
7. Всегда носите шлем и другие средства защиты во время вождения электроскутера.
8. Вращающиеся детали должны быть смазаны – это необходимо, чтобы продлить срок эксплуатации электроскутера. В среднем, электроскутер подлежит разборке каждые шесть месяцев на предмет проверки и смазки. Необходимо регулярно чистить трансмиссию во избежание быстрого износа.
9. Необходимо проверить и при необходимости затянуть все гайки электроскутера во избежание серьезных последствий.
10. Во время включения может быть слышен шум вследствие большой скорости вращения двигателя, это нормально. Во время движения также может быть слышен небольшой шум, связанный с конструкцией двигателя. Оптимальная нагрузка 110 кг; существенное увеличение нагрузки может привести к повреждению устройства управления, сократить срок эксплуатации аккумулятора, тормозных колодок, двигателя и других деталей.



11. Расстояние, проезжаемое на одном заряде аккумулятора, зависит от следующих факторов:
 - a. минимальное напряжение, предусмотренное защитной системой. При низком значении напряжения аккумулятора устройство управления прекращает подачу напряжения, поскольку чрезмерный разряд аккумулятора сокращает срок его службы.
 - b. погодные условия (температура воздуха, скорость и направление ветра), нагрузка, манера вождения, интенсивность торможений и ускорений, рельеф местности, скорость.
12. Заряжайте аккумулятор каждый месяц в период длительного хранения электроскутера, поскольку он постепенно разряжается.

Внимание: Проверить после каждой поездки!

Электроскутер должен быть выключен, все ключи должны быть извлечены и храниться в надежном месте.

Аккумулятор не должен быть разряжен или близок к полному разряду. Поворотная ручка «газа» должна быть в нерабочем положении.



Электроскутер должен стоять на подставке во избежание падения и повреждения.

Не оставляйте электроскутер на улице во избежание повреждения от влаги.

Не разрешайте детям играть с электроскутером или рядом с ним без присмотра.

Обслуживание электроскутера

1. **Зимнее хранение аккумулятора.** Уделите внимание аккумуляторным ба-тареям при постановке электроскутера на зимнее хранение. Для того, чтобы аккумуляторные батареи успешно перенесли зиму с минусовыми температурами, их обязательно нужно отсоединить от электропроводки электроскутера, снять и поместить в сухое, прохладное место, с постоянной плюсовой температурой **от +5 до 25 градусов и относительной влажности 40-60 %**.

Внимание: Если аккумуляторную батарею долго не заряжать, происходит саморазряд и дальнейшая сульфатация (покрытие



поверхности свинца окисными пленками). Плотность электролита понижается и он может замерзнуть при минусовых температурах и повредить корпус аккумулятора. В результате аккумулятор выхо-дит из строя и требует обязательной замены.

Аккумуляторные батареи нужно протереть от грязи и пыли слегка влаж-ной, а затем сухой тряпкой и, не накрывая, поместить в такое место, откуда их нельзя будет случайно уронить или разбить. **Помните, что в свинцово-кислотных аккумуляторах содержится кислота, опасная для человека! При нарушении герметичности корпуса кислота может вызвать ожог!**

Если Вы случайно повредили герметичный корпус аккумулятора и кисло-та попала на кожные покровы или глаза, срочно промойте пораженные места большим количеством холодной воды и незамедлительно обрати-тесь к врачу! На участки пораженные кислотой (кроме глаз) можно нане-сти немного бытовой пищевой соды, она нейтрализует кислоту.

Даже если аккумуляторные батареи не используются зимой, имеет место саморазряд. Поэтому один раз в месяц обязательно заряжайте аккумуля-торные батареи зарядным устройством, поставляемым в комплекте с электроскутером до полной зарядки.

2. Мойте электроскутер химически нейтральными моющими средствами (например, автомобильными шампунями) и протирайте сухой тканью. Остерегайтесь попадания воды в электродвигатель, электроразъемы, на аккумулятор и тормозные колодки.

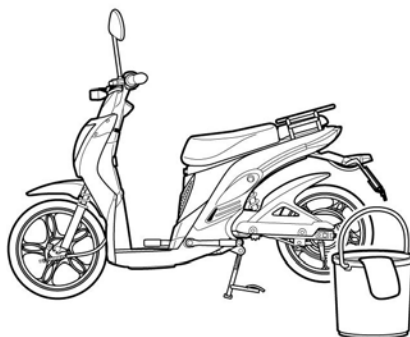

3. Используйте спрей-смазку или подобные жидкие авто-масла для тросов управления тормозами, подвижных частей рычагов управления тормозами, осей и подвижных валов электроскутера.
4. При эксплуатации в режимах с высокой влажностью и частым попаданием воды на электроскутер, рекомендуется чаще производить смазочные работы. Рекомендуется использовать защитное покрытие для защиты электрических контактов электроскутера. Запрещается смазывать, тормозные колодки во избежание попадания спрей-смазки на рабочие поверхности тормозных устройств.
5. Постоянно проверяйте давление в шинах. Оно должно быть в пределах Указанных на крышках бар.
6. Заряжайте электроскутер после каждой поездки и только зарядным устройством, поставляемым в комплекте. Избегайте вмешательства в электрооборудование электроскутера неподготовленных к этому лиц.

При невозможности устранить следующие неисправности с помощью указанных действий необходимо обратиться в ремонтную мастерскую или в сервисный центр.

Неисправность	Причины	Способы устранения
Источник питания не заряжается.	Зарядное устройство не подключено.	Проверить правильность подключения зарядного устройства в соответствии с инструкцией.
	Зарядное устройство повреждено.	Отремонтировать зарядное устройство.
	Неисправность электросистемы.	Отремонтировать электропроводку, разъем, цепь обратного тока.
Зарядка батарей зарядным устройством не завершается в течение 12 часов (зеленый индикатор не загорается).	Недостаточный уровень заряда.	Если скутер долго не использовался после первой зарядки, может потребоваться более длительное время зарядки.
	Низкий заряд батареи.	Заменить батарею (срок службы батареи зависит от пробега).
	Неправильный способ зарядки.	См. инструкцию по зарядке.
	Неправильные настройки зарядного устройства.	

Неисправность	Причины	Способы устранения
Скутер не начинает движение при включении.	Неисправность электросистемы.	Отремонтировать электропроводку, разъем, цепь обратного тока.
При включении передний свет и звуковой сигнал включаются, двигатель не запускается.	Рукоятка тормоза не возвращена в исходное положение.	При невозможности вернуть рукоятку тормоза в исходное положение выключить передний свет, отключить батарею, рукоятка вернется в исходное положение.
	Сбой динамической или электрической системы транспортного средства, выполнить ремонт (двигателя и т.д.).	Необходимо отремонтировать.
При включении двигатель запускается, но передний свет и звуковой сигнал не работают.	Сбой электрической системы.	Необходимо отремонтировать.
Скорость не увеличивается.	Использование ненадлежащего зарядного устройства.	Необходимо использовать оригинальное зарядное устройство.
	Скорость не увеличивается из-за низкого уровня заряда батареи.	
	Срок эксплуатации батареи закончился.	Причина - использование различных скоростей, различные условия движения (нагрузка, ветровая нагрузка и т.д.).

Неисправность	Причины	Способы устранения
Скорость не увеличивается.	Срок эксплуатации батареи закончился.	Необходимо заменить батарею. Срок службы батарей зависит от условий движения.
Запас хода уменьшился.	Использование ненадлежащего зарядного устройства.	Необходимо использовать оригинальное зарядное устройство.
	Недостаточное время зарядки.	При полном заряде батарей загорается зеленый индикатор.
	Низкая наружная температура.	Скутер рекомендуется использовать при температуре 10°C ~ 30°C. Низкая температура сокращает срок службы батарей.
	Движение с перегрузкой.	Запас хода и скорость транспортного средства зависят от различных условий движения (нагрузка, ветровая нагрузка и т.д.).
	Недостаточное давление в шинах.	Накачать шины. Необходимо заменить батарею. Срок службы батарей зависит от условий движения.
	Неисправность батарей.	Заменить батареи.
Дроссель не работает (нестабильная скорость, тормоза не включаются во время движения).	Низкий ток батарей. Недостаточное напряжение батарей.	Необходимо использовать оригинальное зарядное устройство.

Неисправность	Причины	Способы устранения
Дроссель не работает (нестабильная скорость, тормоза не включаются во время движения).	Неисправность дросселя (дроссель не работает, слишком слабое или слишком сильное натяжение, плохой контакт).	Отремонтировать.
Неисправность тормоза.	Вода в тормозе из-за попадания скутера в лужу.	Высушить тормоз.
	Регулятор тормоза отрегулирован не полностью.	Усилие торможения регулируется регулятором тормоза.
	Срок службы тормозных колодок закончился.	Заменить тормозные колодки.
Внезапная остановка во время движения (дроссель не работает).	Низкий заряд на индикаторе заряда батарей.	Необходимо использовать оригинальное зарядное устройство.

Сравнительная таблица технических характеристик

Модели	ZING					
	APPLE	PRIME	VINNI	WIDE	QUICK	GENERAL
Габариты	1650x1040x780	1830x1090x780	1750x1150x700	1700x1100x660	1700x1100x660	1850x1080x760
ВЕС (С АКБ), кг	93	92,4	83,7	86,1	86,1	94,7
ВЕС (без АКБ), кг	71,4	70,8	62,1	64,5	64,5	73,1
Максимальная скорость	до 50км/ч					
пробег на одном заряде	20-25км					
Максимальная нагрузка	110					
Способность преодолевать подъём	6 градусов					
Дорожный просвет	120мм					
Диаметр колёс	16"x2,5	12"x 2,5/10"x2,5	10"x3	10"x3	10"x3	10"x3
Давление в передней/задней камере	250 кПа (2,50 кгс/см ²) 270 кПа (2,70 кгс/см ²)					
Двигатель	1000W	1000W	800W	800W	800W	500W
Тип двигателя	Direct Drive					
АКБ	Свинцовая, герметичная, не требующая обслуживания, 60В/17Ач					
Минимальная защита от понижения напряжения	60 В					
Максимальная защита по току	17 А					

Вы всегда можете получить полную информацию о приобретенной
технике на сайте компании ELTRECO: www.eltreco.ru

